

# INFORMACION TECNICA

Via Chef SILCOOK

Batidora digital de 15 litros industrial.

Modelo: BEC15.

Voltaje: 220 V.

Potencia: 0.6 kw.

Consumo eléctrico: 2.5 amp.

Capacidad: 15 litros / 3.5 kg de ingredientes secos.

Medidas (AxPxH): 460 x 500 x 700 mm.

Medidas con embalaje (AxPxH): 500 x 570 x 830 mm.

Peso: 42 kg.

¡Escanea para ver su uso!



## Panel de comandos digital.

Botón de encendido y apagado.

Botón de parada de emergencia.

Panel posterior con lector de errores.

3 velocidades.

## Timer / Cronometro integrado.

Material externo: Fundición de hierro.

Bowl de acero inoxidable con seguro y switch de seguridad.

Incluye 3 accesorios: Batidor globo, amasadora y mezclador.

Rejilla protectora con switch de seguridad.

Manivela para elevar y bajar bowl.

Patas de goma antideslizantes.

Ficha de 10 amp.

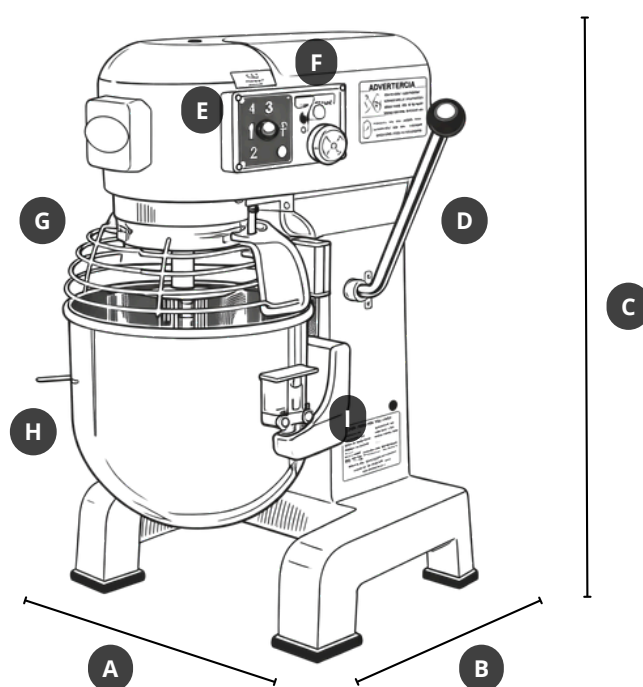

A. Ancho: 460 mm.

B. Profundidad: 500 mm.

C. Altura: 700 mm.

D. Palanca de bowl.

E. Palanca de velocidades.

F. Panel de comandos.

G. Rejilla de seguridad.

H. Bowl de acero inoxidable.

I. Trabas para el bowl.