

# INFORMACION TECNICA

Via Chef SILCOOK

Amasadora rápida de 50 litros digital.

Modelo: SX50.

Voltaje: 220 V.

Potencia: 4 HP.

Consumo eléctrico: 14 amp.

Velocidades: 2 (107 / 203 RPM)

Capacidad: 50 litros / 25 kg de ingredientes secos / 38 kg de masa.

Medidas (AxPxH): 570 x 900 x 1080 mm.

Medidas con embalaje (AxPxH): 630 x 970 x 1250 mm.

Peso: 168 kg.

¡Escanear para ver su uso!



## Panel de comandos digital.

Botones: Encendido, Reversa, Parada de emergencia, timer, velocidad lenta y rápida y timers programables (lenta y rápida).

## Visor digital de temperatura.

## Timer programable por velocidades.

Material externo: Fundición de hierro.

Bowl de acero inoxidable.

Gancho espiral de fundición macizo.

Rejilla protectora con switch de seguridad.

Sistema inverter.

Conexión común con ficha de 20 amp.

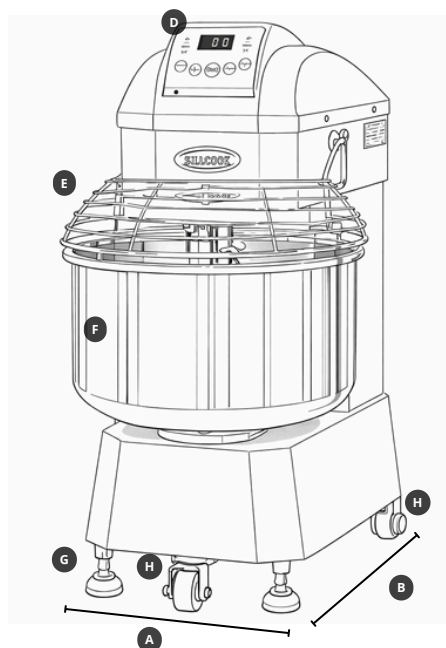

A. Ancho: 570 mm.

B. Profundidad: 900 mm.

C. Altura: 1080 mm.

D. Panel de comandos.

E. Rejilla de seguridad.

F. Bowl.

G. Patas de goma antideslizante.

H. Ruedas.

I. Visor de temperatura.

J. Velocidad lenta.

K. Reversa.

L. Parada de emergencia.

M. Timer.

N. Velocidad rápida.

Ñ. Timer velocidad lenta.

O. Timer velocidad rápida.